

ΑΝΟΙΚΤΑ ΑΚΑΔΗΜΑΪΚΑ ΜΑΘΗΜΑΤΑ

Δρ. Χρήστος Βοζίκης

Υπεύθυνος ενημέρωσης, ευαισθητοποίησης και κατάρτισης του
διδασκτικού και τεχνικού προσωπικού του ιδρύματος



- Τ.Ε.Ι. ΚΕΝΤΡΙΚΗΣ ΜΑΚΕΔΟΝΙΑΣ, Απρίλιος 2014
- Το παρόν υλικό υπόκειται σε άδειες χρήσης Creative Commons

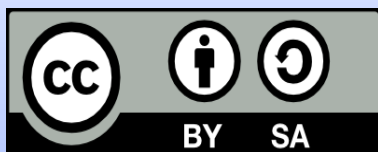

- Το έργο αυτό αδειοδοτείται από την Creative Commons
Αναφορά Δημιουργού - Παρόμοια Διανομή 4.0 Διεθνές Άδεια. Για να δείτε ένα αντίγραφο της άδειας αυτής, επισκεφτείτε <http://creativecommons.org/licenses/by-sa/4.0/deed.el>.
- Για εκπαιδευτικό υλικό, όπως εικόνες, που υπόκειται σε άλλου τύπου άδειας χρήσης, η άδεια χρήσης αναφέρεται ρητώς

Πνευματικά Δικαιώματα

Πνευματική Ιδιοκτησία (Ν. 2121/1993)

περιουσιακό δικαίωμα

δίνει στον δημιουργό την εξουσία να **επιτρέπει** (με ή χωρίς αμοιβή) ή να **απαγορεύει** την αναπαραγωγή του έργου, την διασκευή του, την δημόσια παρουσίαση του και την μετάδοση του με το ραδιόφωνο ή την τηλεόραση ή με οποιονδήποτε άλλο τρόπο (άρθρο 2)

ηθικό δικαίωμα

δίνει στον δημιουργό την εξουσία να αποφασίζει για τον τόπο, τρόπο και χρόνο δημοσιοποίησης του έργου του, να απαιτεί την αναγνώριση της πατρότητας του με την μνεία του ονόματος του σε κάθε δημόσια χρήση του έργου του, να απαγορεύει κάθε παραμόρφωση, περικοπή ή άλλη τροποποίησή του (άρθρο 3).

Πνευματική Ιδιοκτησία

Ο δημιουργός του έργου είναι και ο αρχικός δικαιούχος και των δύο παραπάνω δικαιωμάτων. Τα δικαιώματα αποκτούνται πρωτογενώς χωρίς διατυπώσεις, με την αναφορά του ονόματος του δημιουργού στο έργο του (άρθρο 6 και 10)

Η πνευματική ιδιοκτησία διαρκεί όσο η ζωή του δημιουργού και 70 χρόνια μετά τον θάνατό του (περιέρχεται στους κληρονόμους του) (άρθρα 12 και 29)

Τι προστατεύεται από τον νόμο

Με βάση τον νόμο, προστατεύεται κάθε πρωτότυπο πνευματικό δημιούργημα λόγου, τέχνης ή επιστήμης.

Ενδεικτικά λοιπόν προστατεύονται:

- Τα γραπτά κείμενα (βιβλία, σημειώσεις σε έντυπη αλλά και σε ηλεκτρονική μορφή)
- Τα προφορικά κείμενα
- Τα οπτικοακουστικά έργα (video, μουσική κ.λ.π.)
- Τα έργα των εικαστικών και των εφαρμοσμένων τεχνών
- Τα αρχιτεκτονικά έργα

Τι προστατεύεται από τον νόμο (2)

- Οι φωτογραφίες (εφόσον αποτελούν πρωτότυπο δημιούργημα, δηλαδή δεν μπορεί ο οποιοσδήποτε να τραβήξει την ίδια φωτογραφία)
- Οι εικονογραφήσεις
- Οι χάρτες
- Τα τρισδιάστατα έργα, που αναφέρονται στη γεωγραφία, την τοπογραφία, την αρχιτεκτονική και την επιστήμη
- Τα προγράμματα των Η/Υ
- Οι βάσεις δεδομένων (και κατά συνέπεια οι πίνακες με δεδομένα)

Τι ΔΕΝ προστατεύεται από τον νόμο

Από την προστασία του νόμου εξαιρούνται τα παρακάτω:

- Οι ιδέες, οι διαδικασίες και οι μέθοδοι
- Οι μαθηματικοί τύποι
- Οι νόμοι
- Οι δικαστικές αποφάσεις
- Οι διοικητικές πράξεις και τα έγγραφα του δημοσίου και των Ν.Π.Δ.Δ.
- Οι εκφράσεις της λαϊκής μας παράδοσης
- Οι ειδήσεις και τα απλά γεγονότα

Copyright και Copyleft



copyright

all rights reserved

Ο δημιουργός διατηρεί όλα τα νόμιμα δικαιώματά του. Καμιά ενέργεια (αναπαραγωγή, διασκευή κλπ) δεν επιτρέπεται χωρίς την άδεια του.



copyleft

some rights reserved

Ο δημιουργός διατηρεί μερικά μόνο από τα νόμιμα δικαιώματά του. Π.χ. επιτρέπεται η αναπαραγωγή χωρίς την άδεια του, με τον όρο κάθε αντίγραφο να κατονομάζει τον δημιουργό.

Ενδεικτικές άδειες copyleft είναι οι:

- GNU General Public License
- GNU Free Documentation License
- Creative Commons

Πνευματικά δικαιώματα των Ανοικτών Ακαδημαϊκών Μαθημάτων

Τα Ανοικτά Ακαδημαϊκά Μαθήματα αποτελούνται από εκπαιδευτικό υλικό στο οποίο επιτρέπεται η χωρίς περιορισμούς πρόσβαση, από

- ⇒ Φοιτητές – σπουδαστές
- ⇒ Ευρύ κοινό

Λόγω του εκπαιδευτικού χαρακτήρα του υλικού, ο χρήστης θα πρέπει να έχει την ελευθερία της

- ⇒ Αντιγραφής
- ⇒ Διάθεσης
- ⇒ Τροποποίησης του υλικού.

Πνευματικά δικαιώματα των Ανοικτών Ακαδημαϊκών Μαθημάτων

Η τελείως όμως ελεύθερη διάθεση (public domain) του εκπαιδευτικού υλικού ενέχει κινδύνους λογοκλοπής ή ακόμη και παρουσίασης του ίδιου εκπαιδευτικού υλικού με όνομα άλλου ως δημιουργού με σκοπό ηθικό ή υλικό κέρδος.

Για την προστασία των πνευματικών δικαιωμάτων των δημιουργών των Ανοικτών Ακαδημαϊκών Μαθημάτων (μέλη Ε.Π.) και του Ιδρύματος επιλέχθηκε να χρησιμοποιηθούν οι άδειες Creative Commons με τις οποίες μπορούν να διατηρηθούν κάποια από τα πνευματικά δικαιώματα.

Creative Commons (1)

Το νομικό πρόσωπο Creative Commons είναι μια μη-κερδοσκοπική εταιρία, με έδρα τη Μασαχουσέτη των Η.Π.Α.



Οι άδειες Creative Commons ΔΕΝ αντιτίθεται στο καθεστώς δικαιωμάτων πνευματικής ιδιοκτησίας. Αντίθετα, βοηθούν τον δημιουργό να διατηρεί και να διαχειρίζεται τα δικαιώματα πνευματικής ιδιοκτησίας με πιο ευέλικτο και ανοικτό τρόπο.

Οι άδειες Creative Commons προσφέρονται δωρεάν στο διαδίκτυο.

- διεθνής έκδοση <http://creativecommons.org>
- ελληνική έκδοση <http://www.creativecommons.gr>

Creative Commons (2)

Για τις άδειες Creative Commons θα πρέπει ιδιαίτερα να σημειωθούν τα παρακάτω:

- Το νομικό πρόσωπο Creative Commons Corporation δεν είναι εταιρία δικηγόρων και δεν παρέχει νομικές υπηρεσίες.
- Δεν δημιουργούν βάσεις δεδομένων με τα πνευματικά έργα που προστατεύουν.
- Δεν διαθέτουν εργαλεία έλεγχου των παραβιάσεων και φυσικά δε διαθέτουν εργαλεία επιβολής των δικαιωμάτων. Σε περίπτωση παραβίασης, αρμόδιες είναι οι Δικαστικές Αρχές όπως προβλέπεται από τον Ν.2121/1993.
- Μπορούν να εφαρμοστούν σε όλα τα είδη έργων που προστατεύονται από τον Νόμο περί Πνευματικής Ιδιοκτησίας Ν.2121/1993 (βιβλία, σημειώσεις, διαφάνειες, ιστοσελίδες, οπτικοακουστικό υλικό)
- Όπως και ο Νόμος περί Πνευματικής Ιδιοκτησίας δεν κατοχυρώνουν ιδέες

Τα μέρη μιας άδειας Creative Commons

1. Το “σήμα” της άδειας

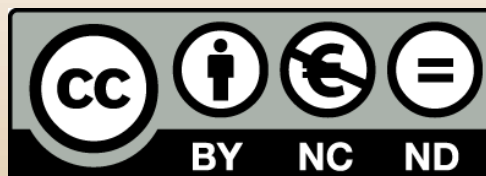

2. Το νομικό κείμενο

Συνοδεύει την άδεια και αναφέρει αναλυτικά τους όρους της συγκεκριμένης άδειας. Το κείμενο αυτό βρίσκεται στην ιστοσελίδα των Creative Commons και είναι διαθέσιμο στον χρήστη χρησιμοποιώντας μία υπερσύνδεση (link) που ενσωματώνεται στο έργο.

3. Τα μετα-δεδομένα (meta-data)

Με πληροφορίες για την άδεια οι οποίες είναι αναγνωρίσιμες από Η/Υ και ενσωματώνονται στο (ψηφιακό) έργο

Λογότυποι των αδειών Creative Commons

Κάθε άδεια Creative Commons περιλαμβάνει ορισμένους λογότυπους (εικονίδια), ανάλογα με τα δικαιώματα και τους περιορισμούς που δίνει ο δημιουργός στους χρήστες του έργου του.



Αναφορά.

Υποχρεωτική αναφορά στον δημιουργό, στο έργο του και στα στοιχεία δημοσίευσης του έργου.

Π.χ. στο κείμενο

«Μπλα μπλα ... Μπλα.» (Λιγογνώστης Λ., Παντογνώστης Π, 2013)
και στην βιβλιογραφία:

Λιγογνώστης Λ., Παντογνώστης Π., 2013, “A new way of knowing everything”, Journal of Pantognosia, 32, 214

Λογότυποι των αδειών Creative Commons (2)



Παρόμοια διανομή.

Ο χρήστης μπορεί να αναπαράγει, να τροποποιήσει, να διασκευάσει και να δημιουργήσει παράγωγο έργο, αλλά η διανομή του νέου αυτού έργου του χρήστη θα πρέπει γίνει να με τους ίδιους όρους της άδειας του πρωτότυπου έργου



Όχι παράγωγα έργα.

Ο χρήστης του έργου δεν επιτρέπεται να τροποποιήσει, διασκευάσει ή να δημιουργήσει παράγωγο έργο.



Όχι εμπορική χρήση.

Ο χρήστης μπορεί να αναπαράγει, να τροποποιήσει, να διασκευάσει και να δημιουργήσει παράγωγο έργο, αλλά όχι κατά τρόπο που αποσκοπεί κυρίως σε εμπορική εκμετάλλευση ή στοχεύει σε ιδιωτική χρηματική ανταμοιβή.

Επιλογή της κατάλληλης άδειας Creative Commons

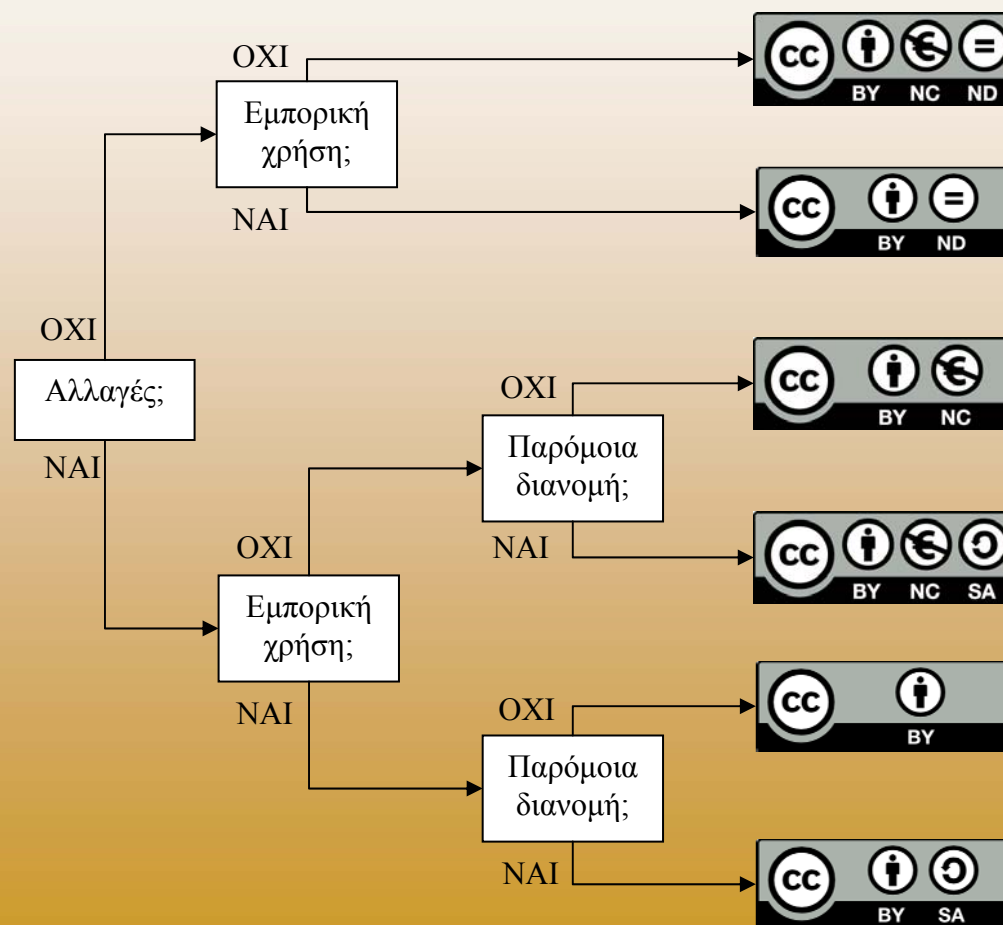

Επιλογή άδειας για τα Ανοικτά Ακαδημαϊκά Μαθήματα

Η επιλογή της άδειας μπορεί να γίνει από τον δημιουργό του έργου επισκεπτόμενος την ιστοσελίδα Creative Commons.

Μερικά σημεία που πρέπει να προσεχθούν:

- Η άδεια δεν ισχύει γενικά για όλο το μάθημα αλλά πρέπει να επιλεγεί και να ενσωματωθεί σε κάθε αρχείο του μαθήματος, μιας και το κάθε αρχείο θεωρείται διαφορετικό έργο.
- Δεν είναι υποχρεωτικό όλα τα αρχεία ενός μαθήματος να έχουν την ίδια άδεια. Ο δημιουργός του μαθήματος μπορεί να επιλέξει διαφορετικό τύπο άδειας για κάθε ένα αρχείο του μαθήματος, ανάλογα με τον τύπο του αρχείου και τις πληροφορίες που περιέχει.

- Τ.Ε.Ι. ΚΕΝΤΡΙΚΗΣ ΜΑΚΕΔΟΝΙΑΣ, Απρίλιος 2014
- Το παρόν υλικό υπόκειται σε άδειες χρήσης Creative Commons

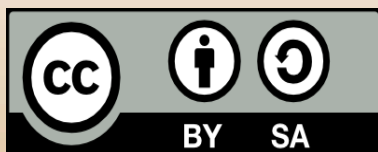

- Το έργο αυτό αδειοδοτείται από την Creative Commons
Αναφορά Δημιουργού - Παρόμοια Διανομή 4.0 Διεθνές Άδεια. Για να δείτε ένα αντίγραφο της άδειας αυτής, επισκεφτείτε <http://creativecommons.org/licenses/by-sa/4.0/deed.el>.
- Για εκπαιδευτικό υλικό, όπως εικόνες, που υπόκειται σε άλλου τύπου άδειας χρήσης, η άδεια χρήσης αναφέρεται ρητώς

Εκκαθάριση των Ανοικτών Ακαδημαϊκών Μαθημάτων από Πνευματικά Δικαιώματα Τρίτων

Εκκαθάριση Πνευματικών Δικαιωμάτων είναι η διαδικασία με την οποία διασφαλίζουμε ότι το υλικό που χρησιμοποιούμε από τρίτες πηγές για την δημιουργία του έργου μας δεν παραβιάζει τον νόμο περί πνευματικών δικαιωμάτων τρίτων.

Περιορισμοί του Περιουσιακού Δικαιώματος

Το άρθρο 19, με τίτλο «Παράθεση αποσπασμάτων», αναφέρει:

Επιτρέπεται, χωρίς την άδεια του δημιουργού και χωρίς αμοιβή, η παράθεση σύντομων αποσπασμάτων από έργο άλλου νομίμως δημοσιευμένου για την υποστήριξη γνώμης εκείνου που παραθέτει ή την κριτική της γνώμης του άλλου, εφόσον η παράθεση των αποσπασμάτων αυτών είναι σύμφωνη προς τα χρηστά ήθη και η έκταση των αποσπασμάτων δικαιολογείται από τον επιδιωκόμενο σκοπό. Η παράθεση του αποσπάσματος πρέπει να συνοδεύεται από την ένδειξη της πηγής και των ονομάτων του δημιουργού και του εκδότη, εφόσον τα ονόματα αυτά εμφανίζονται στην πηγή.

Περιορισμοί του Περιουσιακού Δικαιώματος

Αντίστοιχα, το άρθρο 21, με τίτλο «Αναπαραγωγή για διδασκαλία», αναφέρει:

Επιτρέπεται, χωρίς την άδεια του δημιουργού και χωρίς αμοιβή, η αναπαραγωγή άρθρων νομίμως δημοσιευμένων σε εφημερίδα ή περιοδικό, συντόμων αποσπασμάτων έργου ή τμημάτων σύντομου έργου ή έργου των εικαστικών τεχνών νομίμως δημοσιευμένου, εφόσον γίνεται αποκλειστικά για την διδασκαλία ή τις εξετάσεις σε εκπαιδευτικό ίδρυμα, στο μέτρο που δικαιολογείται από τον επιδιωκόμενο σκοπό, είναι σύμφωνη με τα χρηστά ήθη και δεν εμποδίζει την κανονική εκμετάλλευση. Η αναπαραγωγή πρέπει να συνοδεύεται από την ένδειξη της πηγής και των ονομάτων του δημιουργού και του εκδότη, εφόσον τα ονόματα αυτά εμφανίζονται στην πηγή.

Εκκαθάριση Πνευματικών Δικαιωμάτων

Η Εκκαθάριση Πνευματικών Δικαιωμάτων είναι ΑΠΑΡΑΙΤΗΤΗ μιας και το εκπαιδευτικό υλικό των Ανοικτών Ακαδημαϊκών Μαθημάτων (Α.Α.Μ.) θα γίνει διαθέσιμο στο ευρύ κοινό.

Επιπλέον, είναι ηθική υποχρέωση όλων των μελών της Ακαδημαϊκής κοινότητας, ως σημαντικοί πνευματικοί δημιουργοί, να σέβονται πρώτα οι ίδιοι την πνευματική ιδιοκτησία και να προωθούν την έννοια του σεβασμού της στους φοιτητές τους και στο ευρύ κοινό.

Διαδικασία Εκκαθάρισης Πνευματικών Δικαιωμάτων

Στο πρώτο βήμα της εκκαθάρισης του έργου μας από Πνευματικά Δικαιώματα τρίτων πρέπει να απαντήσουμε σε μερικά βασικά ερωτήματα.

- Τι έχω δανειστεί;
 - ο Ένα ολόκληρο τμήμα του (π.χ. ένα κεφάλαιο)
 - ο Στοιχεία της δομής ή της μορφής του (π.χ. τα γραφιστικά στοιχεία ενός διαγράμματος)
 - ο Ιδέες από αυτό (π.χ. την κεντρική ιδέα μιας θεωρίας αλλά όχι την ακριβή της διάρθρωση / διατύπωση)
- Μήπως έχει πάψει πια να προστατεύεται;
- Το έργο που έχω δανειστεί είναι πρωτότυπο;
 - Κάποιος άλλος, κάτω από τις ίδιες συνθήκες θα δημιουργούσε το ίδιο έργο; (π.χ. ένας κατάλογος των τραπεζικών ιδρυμάτων στην Ελλάδα με αλφαβητική σειρά)

Ορθές πρακτικές ανά είδος στοιχείων

- **Κείμενο**
- **Πίνακες**
- **Σχήματα - Γραφικές παραστάσεις**
- **Φωτογραφίες**
- **Βίντεο – Ήχος**

Βοήθεια εκκαθάρισης πνευματικών δικαιωμάτων

Σε περίπτωση που τα μέλη Ε.Π. αντιμετωπίσουν προβλήματα ή έχουν περαιτέρω απορίες ως προς την εκκαθάριση των έργων τους από πνευματικά δικαιώματα τρίτων, η μονάδα Υποστήριξης του έργου και ιδιαίτερα ο Υπεύθυνος Ενημέρωσης και Κατάρτισης θα είναι στην διάθεση τους για παροχή συμβουλών και βοήθειας.

- **ΠΝΕΥΜΑΤΙΚΑ ΔΙΚΑΙΩΜΑΤΑ**
- *Ι. Προστασία των δικαιωμάτων των δημιουργών των Ανοικτών Ακαδημαϊκών Μαθημάτων και του Ιδρύματος*
- Χρήστος Βοζίκης

ΠΝΕΥΜΑΤΙΚΑ ΔΙΚΑΙΩΜΑΤΑ

*Ι. Προστασία των δικαιωμάτων των δημιουργών των
Ανοικτών Ακαδημαϊκών Μαθημάτων και του Ιδρύματος*

Δρ. Χρήστος Βοζίκης
Υπεύθυνος ενημέρωσης, ευαισθητοποίησης και κατάρτισης του διδακτικού και
τεχνικού προσωπικού του ιδρύματος

Ιανουάριος 2014



- **ΠΝΕΥΜΑΤΙΚΑ ΔΙΚΑΙΩΜΑΤΑ**
- *II. Εκκαθάριση των Ανοικτών Ακαδημαϊκών Μαθημάτων από Πνευματικά Δικαιώματα Τρίτων*
- Χρήστος Βοζίκης

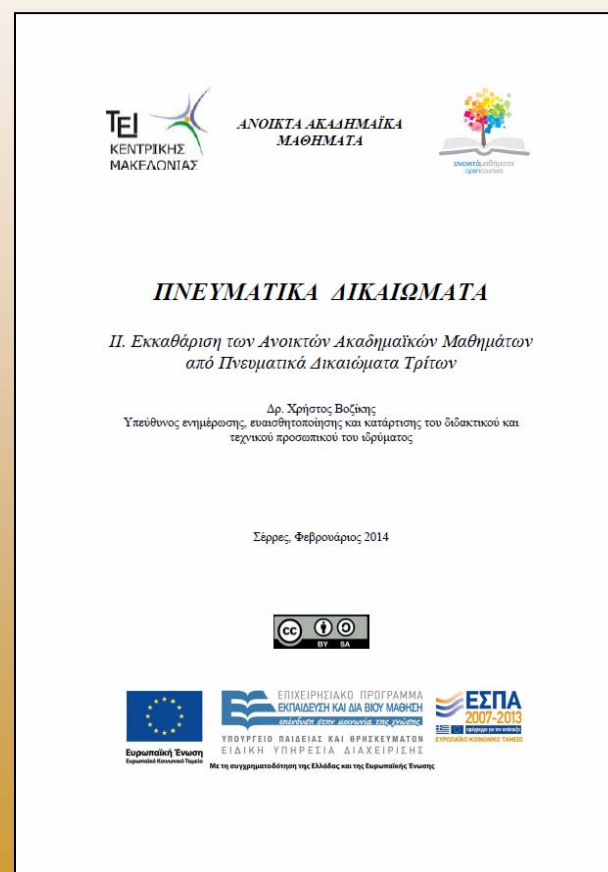

ΤΕΙ ΚΕΝΤΡΙΚΗΣ ΜΑΚΕΔΟΝΙΑΣ

ΑΝΟΙΚΤΑ ΑΚΑΔΗΜΑΪΚΑ ΜΑΘΗΜΑΤΑ

ανοικτά μαθήματα opencourses

ΠΝΕΥΜΑΤΙΚΑ ΔΙΚΑΙΩΜΑΤΑ

II. Εκκαθάριση των Ανοικτών Ακαδημαϊκών Μαθημάτων από Πνευματικά Δικαιώματα Τρίτων

Δρ. Χρήστος Βοζίκης
Υπεύθυνος ενημέρωσης, ευαισθητοποίησης και κατάρτισης του διδακτικού και τεχνικού προσωπικού του ιδρύματος

Σέρρες, Φεβρουάριος 2014

CC BY SA

Ευρωπαϊκή Ένωση
Ευρωπαϊκό Κοινωνικό Ταμείο

ΕΠΙΧΕΙΡΗΣΙΑΚΟ ΠΡΟΓΡΑΜΜΑ
ΕΚΠΑΙΔΕΥΣΗ ΚΑΙ ΔΙΑ ΒΙΟΥ ΜΑΘΗΣΗ
ΥΠΟΥΡΓΕΙΟ ΠΑΙΔΕΙΑΣ ΚΑΙ ΘΡΗΣΚΕΥΜΑΤΩΝ
ΕΙΔΙΚΗ ΥΠΗΡΕΣΙΑ ΔΙΑΧΕΙΡΙΣΗΣ

ΕΣΠΑ
2007-2013
Επένδυση στην Επιστήμη
ΕΥΡΩΠΑΪΚΟ ΚΟΙΝΩΝΙΚΟ ΤΑΜΕΙΟ

Με τη συγχρηματοδότηση της Ελλάδας και της Ευρωπαϊκής Ένωσης

Έκδοση Προδιαγραφών του Ψηφιακού Υλικού

-
- Το ψηφιακό υλικό των Μαθημάτων πρέπει να πληροί ορισμένες «τυπικές» προδιαγραφές
 - Ακαδημαϊκό επίπεδο
 - Ομοιομορφία ως προς την δομή του
 - Προσβασιμότητα από ΑΜΕΑ

Προτεινόμενα Εργαλεία (λογισμικό) δημιουργίας του ψηφιακού υλικού

- Σημειώσεις, Ασκήσεις Microsoft Word
- Διαφάνειες Microsoft PowerPoint
- Το ψηφιακό υλικό πριν δημοσιευτεί θα μετατραπεί σε μορφή pdf.

Πρότυπα αρχεία

- Θα εκδοθούν, μετά από διαβούλευση πρότυπα αρχεία για:
 - Σημειώσεις
 - Ασκήσεις
 - Διαφάνειες
- Τα πρότυπα αυτά θα είναι διαθέσιμα στα μέλη Ε.Π. από την ιστοσελίδα του Έργου.

Συντονισμός και Συνεργασία με τα Μέλη Ε.Π.

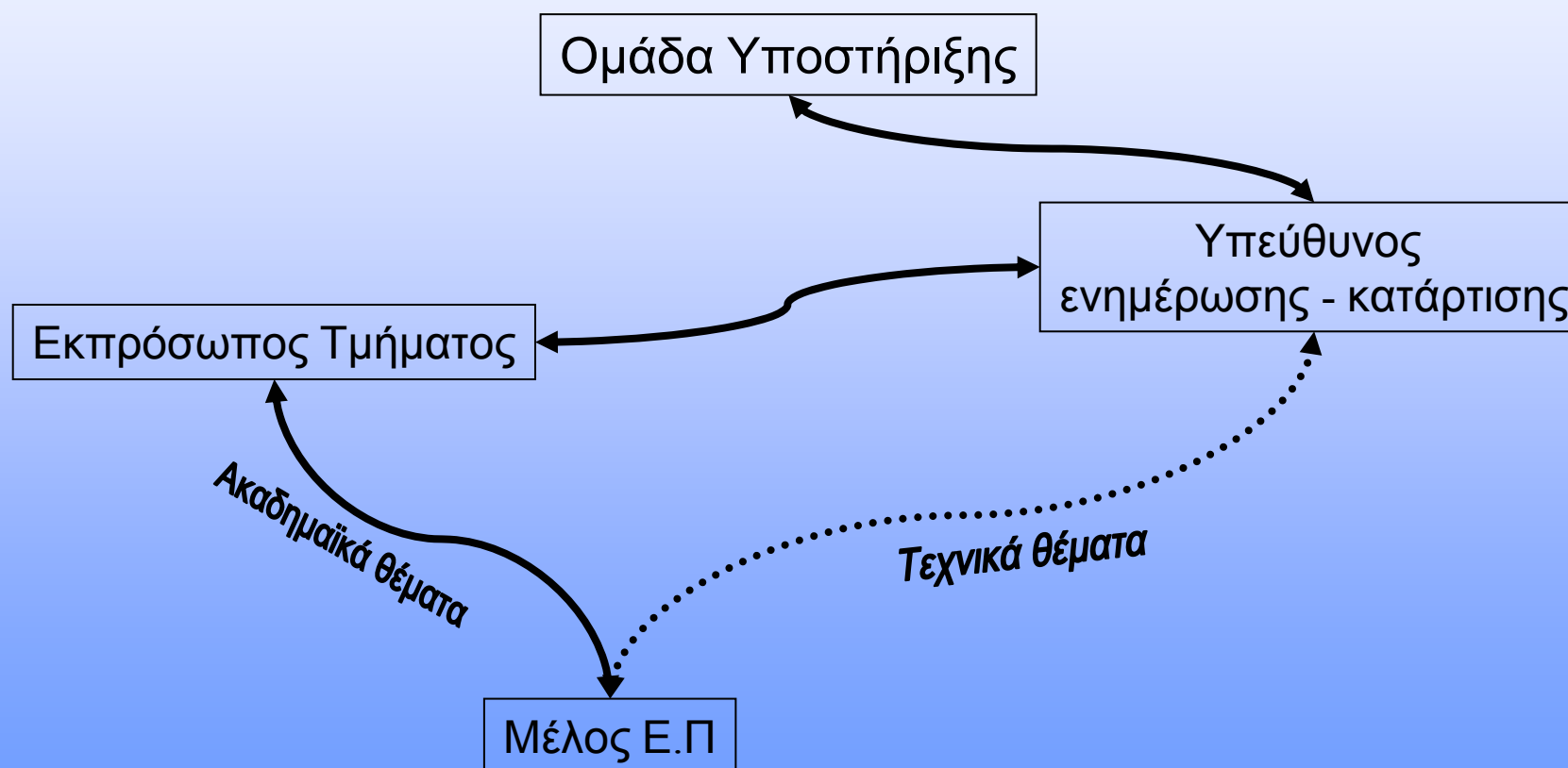

Μέσα σε 2-3 εβδομάδες από την Ιδρυματική
«Ημερίδα Ενημέρωσης»

- Τα μέλη Ε.Π., σε συνεργασία με τον Εκπρόσωπο του Τμήματος, αποφασίζουν ποια από τα μαθήματα του προγράμματος σπουδών θα ενταχθούν στο Έργο (ως A- και A+).
- Ο Εκπρόσωπος του Τμήματος παραδίδει στον Υπεύθυνο Ενημέρωσης – Κατάρτισης την λίστα με τα μαθήματα, τον διδάσκοντα και (αν είναι δυνατό) μια εκτίμηση της ημερομηνίας παράδοσης του ψηφιακού υλικού του μαθήματος για επεξεργασία από την Ομάδα Υποστήριξης.

Το Μέλος Ε.Π.

- Συγκεντρώνει το υλικό του μαθήματος που έχει ήδη στην διάθεση του και το επεκτείνει όπως αυτός το θεωρεί αναγκαίο έτσι ώστε το υλικό να γίνει καλύτερο.
- Συντάσσει μια Αναλυτική Περιγραφή Μαθήματος καθώς και μια Περιγραφή των Μαθησιακών Στόχων
- Αποφασίζει για τις Λέξεις-κλειδιά (οι βασικοί όροι του μαθήματος)
- Οργανώνει το μάθημα σε θεματικές ενότητες ή διαλέξεις
- Αποφασίζει για τις Λέξεις-κλειδιά της κάθε θεματικής ενότητας
- Αποφασίζει για το τύπο της άδειας Creative Commons με την οποία θα αδειοδοτήσει το υλικό του μαθήματος
- Σε συνεργασία με τον Εκπρόσωπο του Τμήματος συμπληρώνει το «Έντυπο Καταγραφής Πληροφοριών και Συγκέντρωσης Εκπαιδευτικού Υλικού»

Το Μέλος Ε.Π. (2)

- Εντοπίζει στο εκπαιδευτικό του υλικό τυχόν προβλήματα με Πνευματικά Δικαιώματα τρίτων και
 - Είτε τα διορθώνει μόνος του
 - Είτε απευθύνεται στον Υπεύθυνο Ενημέρωσης – Κατάρτισης για βοήθεια από την Ομάδα Υποστήριξης
- Εφόσον είναι δυνατόν, μορφοποιεί το υλικό σύμφωνα με τις Προδιαγραφές. Στην αντίθετη περίπτωση η μορφοποίηση θα γίνει από την Ομάδα Υποστήριξης.
- Παραδίδει το εκπαιδευτικό υλικό είτε στον Εκπρόσωπο του Τμήματος ή απευθείας στον Υπεύθυνο Ενημέρωσης – Κατάρτισης, ο οποίος το διαβιβάζει στην Ομάδα Υποστήριξης για περαιτέρω επεξεργασία.

Ο Εκπρόσωπος του Τμήματος

- Συγκεντρώνει το εκπαιδευτικό υλικό από τα Μέλη Ε.Π.
- Κάνει ένα σύντομο έλεγχο του υλικού ως προς την πληρότητα του
- και το παραδίδει στον Υπεύθυνο Ενημέρωσης – Κατάρτισης, ο οποίος το ελέγχει και το διαβιβάζει στην Ομάδα Υποστήριξης για περαιτέρω επεξεργασία.

Η Ομάδα Υποστήριξης

- Επεξεργάζεται το εκπαιδευτικό υλικό έτσι ώστε να είναι σύμφωνο με τις προδιαγραφές και να είναι έτοιμο για δημοσιοποίηση.
- Επιστρέφει το τελικό προϊόν στον Υπεύθυνο Ενημέρωσης – Κατάρτισης, ο οποίος το παραδίδει στον διδάσκοντα για τον τελικό έλεγχο και ζητά την έγκριση του και έγγραφη συγκατάθεσή του για την δημοσιοποίηση του.
- Σε όλα τα στάδια της διαδικασίας, μέχρι την τελική έκδοση του μαθήματος η Ομάδα Υποστήριξης είναι στην διάθεση των Μελών Ε.Π. για κάθε δυνατή υποστήριξη.

Ομάδα Υποστήριξης

- Γραφεία : 1ος όροφος Κτιρίου Πολλαπλών Χρήσεων
- Τηλέφωνο : 23210 49 171
- E-mail : opencourses@teicm.gr
- Ιστοσελίδα : <http://opencourses.teicm.gr>

Υπεύθυνος Ενημέρωσης – Κατάρτισης

- Γραφείο : Στην Ομάδα Υποστήριξης
- Εναλλακτικά : 2ος Όροφος ΣΤΕΦ, τηλ. 23210 49 321

ΒΙΒΛΙΟΓΡΑΦΙΑ

- Αγγελική Μονέδα, «Ανοιχτά Ακαδημαϊκά Μαθήματα Α.Π.Θ.» Ημερίδα κατάρτισης: 11 & 12 Ιουνίου 2013, Α.Π.Θ., Θεσσαλονίκη
- Νίκη Καλιακούδα, Άννα Μπίσμπα, Δέσποινα Παπαδάκη, 2013, «Πνευματικά δικαιώματα στα Ανοιχτά Ψηφιακά Μαθήματα» Ημερίδα κατάρτισης: 11 & 12 Ιουνίου 2013, Α.Π.Θ., Θεσσαλονίκη.
- Τσιαβός Π., 2013, «Βασικά Ζητήματα Πνευματικής Ιδιοκτησίας – Προστασία Δεδομένων Προσωπικού Χαρακτήρα», AUTh OpenCourses, Θεσσαλονίκη 27.06.2013
- Νόμοι 2121/1993 και 2557/1997, <http://www.et.gr>
- «Συχνές Ερωτήσεις Πνευματικά Δικαιώματα», Α.Π.Θ. 31-07-2013
<http://opencourses.auth.gr/downloads>
- «Κεντρικό Μητρώο Ελληνικών Ανοικτών Μαθημάτων», Ελληνικό Ακαδημαϊκό Δίκτυο GUnet, <http://ocw-project.gunet.gr/> (Πρόσβαση 28/11/2013)
- Νόμοι 2121/1993 και 2557/1997, <http://www.et.gr>
- Creative Commons International, 2013, <http://creativecommons.org>
- Creative Commons Greece, 2013, <http://www.creativecommons.gr>
- Π. Μπαλαούρας, Λ. Μεράκος, «Προδιαγραφές Ανοικτών Μαθημάτων v1.0», Ελληνικό Ακαδημαϊκό Δίκτυο Gunet, Διημερίδα κατάρτισης για τα θέματα προσβασιμότητας και πνευματικών δικαιωμάτων, 17 – 18 Απριλίου 2013, Αθήνα
- Περικλής Α. Μήτκας, «Ανοιχτά Ακαδημαϊκά Μαθήματα Α.Π.Θ.», Ημερίδα ενημέρωσης: 27 Ιουνίου 2013, Α.Π.Θ., Θεσσαλονίκη

Ευχαριστώ για την προσοχή σας

Ώρα για συζήτηση